

ΕΓΧΕΙΡΙΔΙΟ ΧΡΗΣΤΗ

TORRX
FITNESS IN MOTION

ΠΟΔΗΛΑΤΟ ΓΥΜΝΑΣΤΙΚΗΣ



SRX80
EVO

Για να γνωρίσετε το συγκεκριμένο προϊόν και για να το χρησιμοποιήσετε με ασφάλεια και χωρίς προβλήματα, παρακαλούμε διαβάστε προσεκτικά εξ' ολοκλήρου -και όχι αποσπασματικά- το παρόν ΕΓΧΕΙΡΙΔΙΟ ΧΡΗΣΤΗ.

LEOS FITNESS
SPORTS
GAMES

ΠΕΡΙΕΧΟΜΕΝΑ

ΠΡΟΕΙΔΟΠΟΙΗΣΕΙΣ ΑΣΦΑΛΕΙΑΣ	4
ΔΙΑΓΡΑΜΜΑ ΤΟΥ ΟΡΓΑΝΟΥ	5
ΒΗΜΑΤΑ ΣΥΝΑΡΜΟΛΟΓΗΣΗΣ	6
ΠΕΡΙΓΡΑΦΗ ΚΟΝΣΟΛΑΣ	8
ΣΥΜΒΟΥΛΕΣ ΠΡΟΠΟΝΗΣΗΣ	10
ΛΙΣΤΑ ΑΝΤΑΛΛΑΚΤΙΚΩΝ	11
ΕΓΓΥΗΣΗ	13

ΠΡΟΕΙΔΟΠΟΙΗΣΕΙΣ ΑΣΦΑΛΕΙΑΣ

ΟΡΘΗ ΣΥΜΠΕΡΙΦΟΡΑ

- Πριν από τη συναρμολόγηση και τη χρήση, διαβάστε προσεκτικά αυτό το εγχειρίδιο και οποιοδήποτε άλλο φύλλο οδηγιών επισυνάπτεται.
- Χρησιμοποιήστε το μηχάνημα μόνο εντός της οικίας. Οι διαδικασίες και οι οδηγίες χρήσης πρέπει να εξηγηθούν σε όλα τα μέλη της οικογένειας ή φίλους που θα το χρησιμοποιήσουν.
- Χρησιμοποιήστε το μηχάνημα μόνο σε επίπεδη επιφάνεια, σε απόσταση τουλάχιστον 1m από άλλα αντικείμενα και καλύψτε το πάτωμα από κάτω του για την πρόληψη τυχόν ζημιών.
- Βεβαιωθείτε ότι όσοι χρησιμοποιούν το μηχάνημα έχουν κατανοήσει τις οδηγίες. Επιβλέψτε τα πρώτα στάδια της προπόνησης. Οι οδηγίες λειτουργίας πρέπει να είναι πάντα κοντά στο μηχάνημα για γρήγορη αναφορά σε περίπτωση ανάγκης.
- Βεβαιωθείτε ότι το μηχάνημα χρησιμοποιείται μόνο από άτομα ηλικίας 16 ετών και άνω, και από ανθρώπους που βρίσκονται σε ικανή φυσική κατάσταση.
- Να φοράτε πάντα τα κατάλληλα ρούχα για άθληση, τα οποία δεν εμποδίζουν την κίνηση. Χρησιμοποιήστε παπούτσια κατάλληλα για τρέξιμο. Αποφεύγετε να φοράτε ρούχα που εμποδίζουν την αναπνοή ή παπούτσια με σόλες από άκαμπτο υλικό.
- Κρατήστε τα χέρια και τα πόδια σας μακριά από κινούμενα μέρη όταν το μηχάνημα βρίσκεται σε λειτουργία.
- Εάν κατά τη διάρκεια της προπόνησης, νιώσετε ζάλη, πόνο στο στήθος ή δυσκολία στην αναπνοή, σταματήστε **ΑΜΕΣΩΣ** την άσκηση και συμβουλευτείτε το γιατρό σας.
- Ελέγχετε περιοδικά το σφίξιμο όλων των βιδών και συνδετικών υλικών ενώσεων καθώς και την ακεραιότητα όλων των επιμέρους μερών του μηχανήματος.
- Το μηχάνημα πρέπει να συνδεθεί σε γειωμένη πρίζα.

ΜΗ ΟΡΘΗ ΣΥΜΠΕΡΙΦΟΡΑ

- ΜΗΝ εγκαταστήσετε το μηχάνημα σε γυμναστήρια ή σε χώρους που χρησιμοποιούνται για επαγγελματική άσκηση, δεν έχει σχεδιαστεί για εντατική χρήση σε επαγγελματικές δραστηριότητες ή για τους σκοπούς αποκατάστασης.
- ΜΗ συνδέσετε το μηχάνημα στην πρίζα πριν ολοκληρώσετε όλες τις διαδικασίες συναρμολόγησης.
- ΜΗΝ τοποθετείτε ποτήρια ή μπουκάλια με υγρά κοντά στο μηχάνημα.
- ΜΗΝ καθαρίζετε την κονσόλα και τα πλαστικά μέρη του μηχανήματος με αιχμηρά αντικείμενα, βούρτσες, σφουγγάρια ή σκληρά χημικά.
- ΜΗΝ αποσυναρμολογείτε τα απαραίτητα εξαρτήματα, εκτός εάν αυτό καθορίζεται στο εγχειρίδιο οδηγιών.
- ΜΗ μετακινείτε το μηχάνημα τραβώντας το από το καλώδιο τροφοδοσίας.
- ΜΗΝ τραβάτε το καλώδιο τροφοδοσίας για να το αποσυνδέσετε από την πρίζα.
- ΜΗΝ τοποθετείτε το μηχάνημα έξω από το σπίτι ή σε έκθεση σε καιρικά φαινόμενα (βροχή, ήλιο κλπ).
- ΜΗΝ αφήνετε παιδιά ή κατοικίδια ζώα να έχουν πρόσβαση στο μηχάνημα.
- ΜΗ χρησιμοποιείτε το μηχάνημα εάν έχει υποστεί βλάβη ή καταστραφεί το καλώδιο τροφοδοσίας. Σε περίπτωση βλάβης ή δυσλειτουργίας του, απενεργοποιήστε το και μην το πειράζετε. Για τις επισκευές επικοινωνήστε με το εξειδικευμένο κέντρο τεχνικής υποστήριξης της αντιπροσωπείας.
- ΜΗ φοράτε ρούχα κατασκευασμένα από συνθετικό υλικό ή μάλλινα κατά τη διάρκεια της άσκησης. Η χρήση ακατάλληλων ειδών ένδυσης μπορεί να προκαλέσει προβλήματα υγιεινής φύσης, αλλά και τη δημιουργία ηλεκτροστατικών φορτίων.

ΔΙΑΓΡΑΜΜΑ ΤΟΥ ΟΡΓΑΝΟΥ

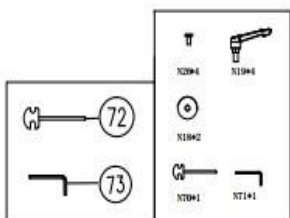
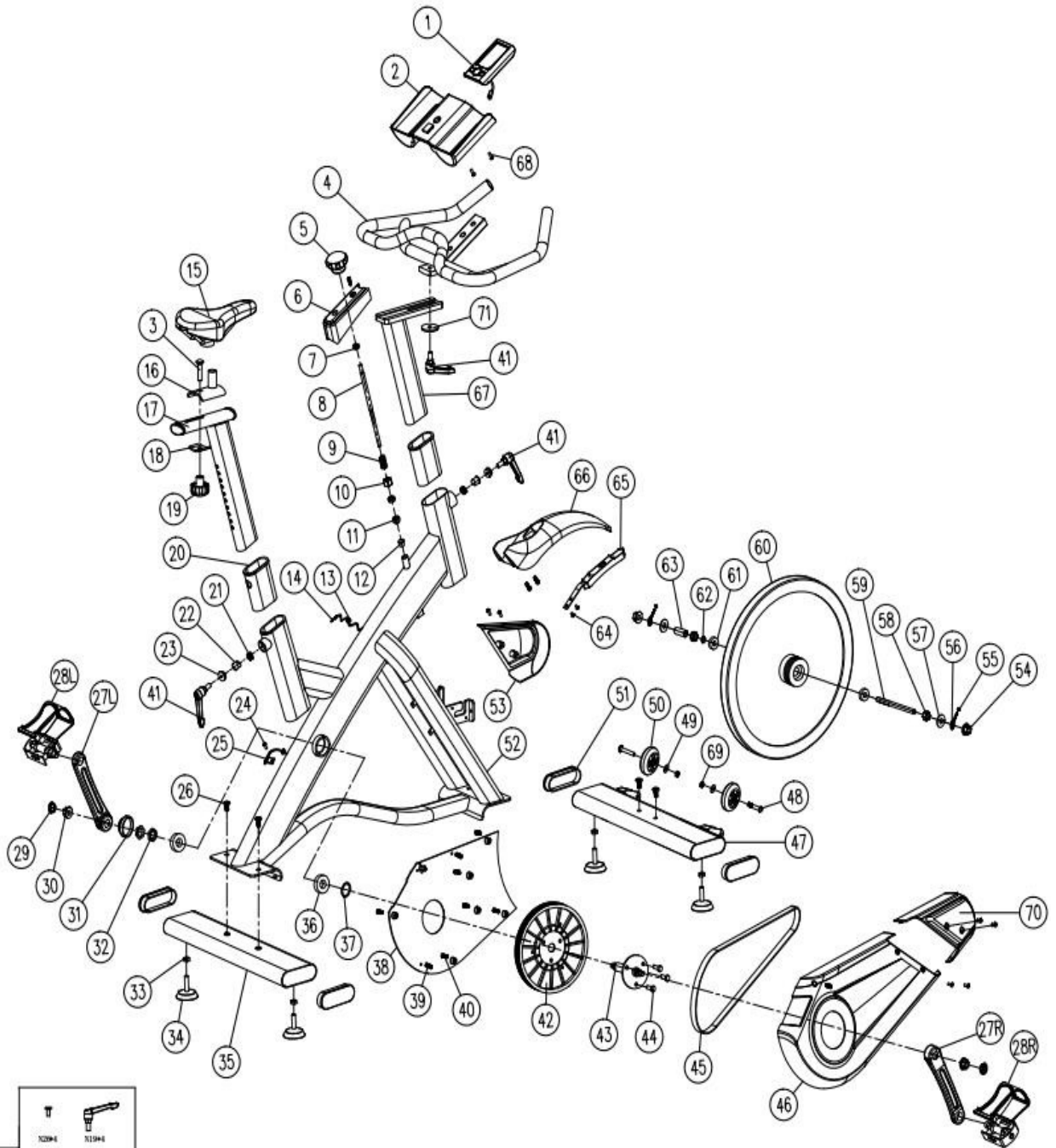

ΒΗΜΑΤΑ ΣΥΝΑΡΜΟΛΟΓΗΣΗΣ

ΒΗΜΑ 1

Στερεώστε την πίσω βάση (35) στο κύριο πλαίσιο (52) χρησιμοποιώντας δύο σετ βιδών (26).

Συνδέστε αντίστοιχα τη μπροστινή βάση (47) στο κύριο πλαίσιο.

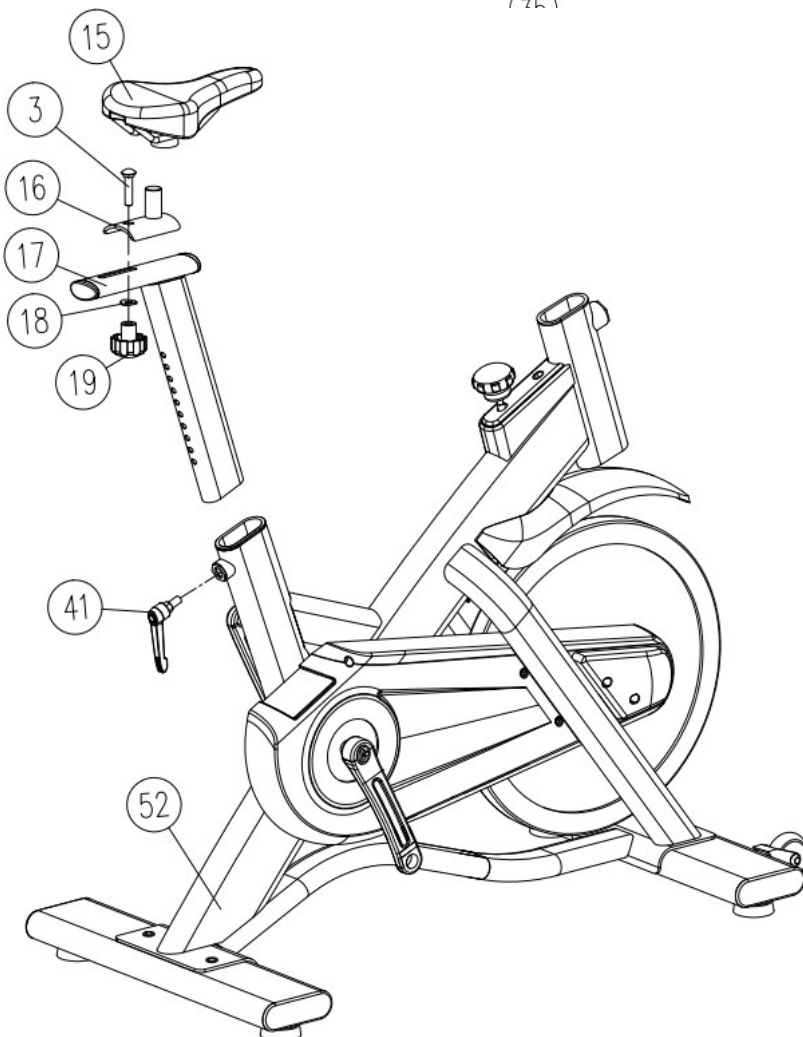
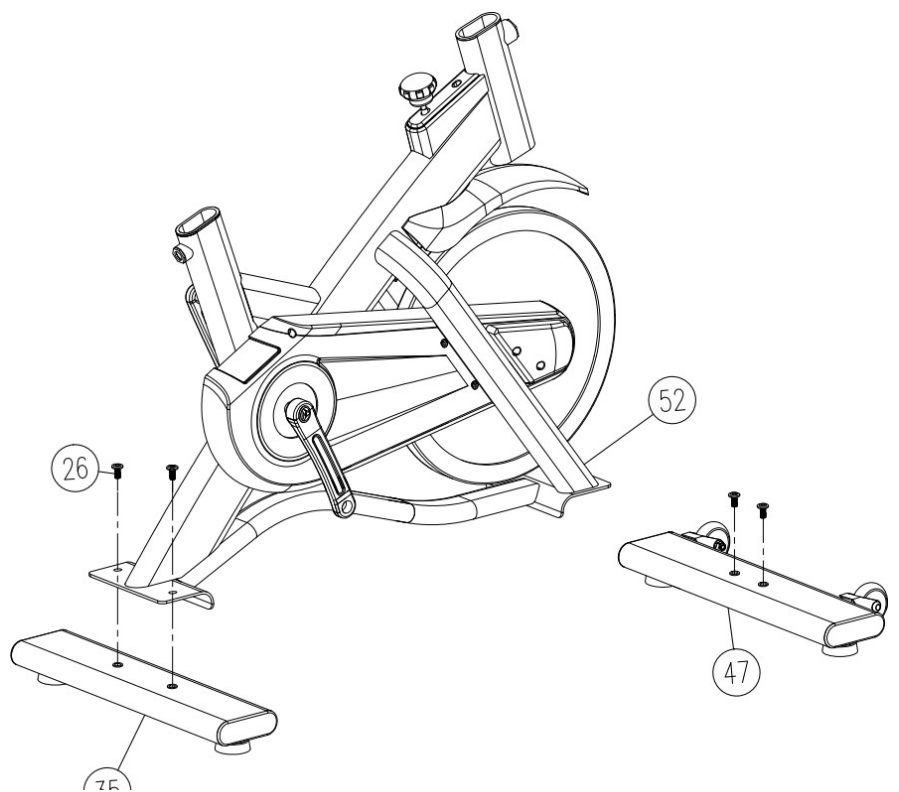

ΒΗΜΑ 2

Τοποθετήστε το στύλο του καθίσματος (17) στο κύριο πλαίσιο (52) και με το πόμολο L (41) ρυθμίστε το ύψος.

Τοποθετήστε το κάθισμα (15) στην ειδική υποδοχή (16) και στερεώστε το με βίδα (3), ροδέλα (18) και παξιμάδι (19).

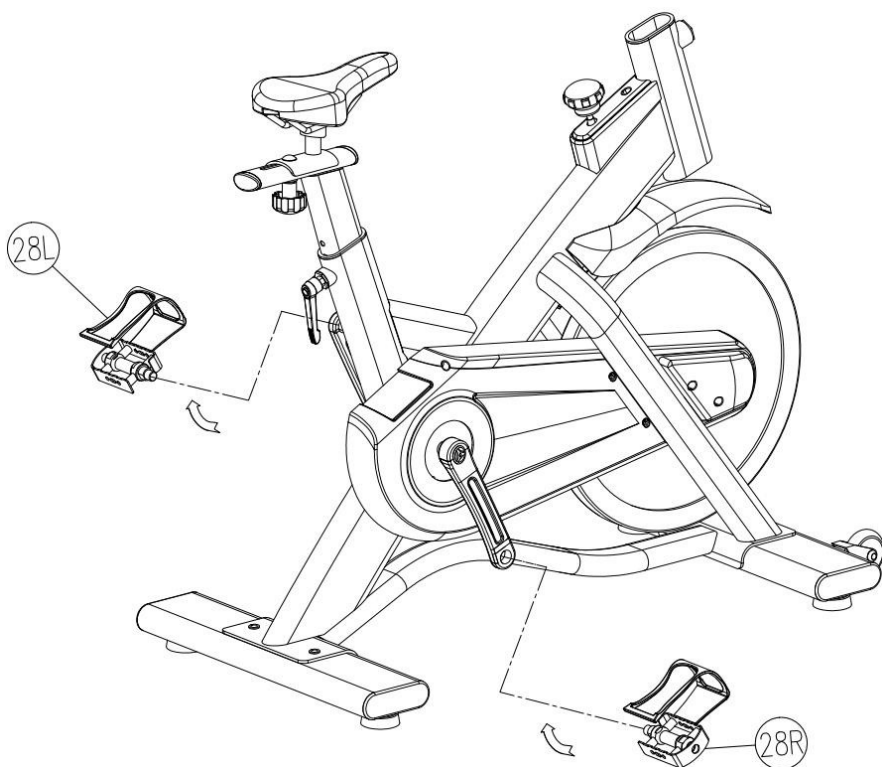

ΒΗΜΑ 3

Τα πεντάλ (28L και 28R) φέρουν την ένδειξη "L" και "R"-αριστερά και δεξιά. Συνδέστε τα στο κατάλληλο σετ μανιβέλας. Το δεξί σετ μανιβέλας βρίσκεται στη δεξιά πλευρά του δίσκου. Σημειώστε ότι το δεξί πεντάλ πρέπει να βιδωθεί δεξιόστροφα και το αριστερό πεντάλ αριστερόστροφα.

ΒΗΜΑ 4

Τοποθετήστε το τιμόνι (67) στο κύριο πλαίσιο και με το ρυθμιστή L (41), ρυθμίστε το ύψος.

Τοποθετήστε τον υπολογιστή (1) στο τιμόνι (4) και στερεώστε το τιμόνι στον ορθοστάτη του τιμονιού χρησιμοποιώντας ροδέλες (71) και το ρυθμιστή L. Στη συνέχεια, τοποθετήστε το βύσμα του αισθητήρα (14) στην υποδοχή αισθητήρα του υπολογιστή.

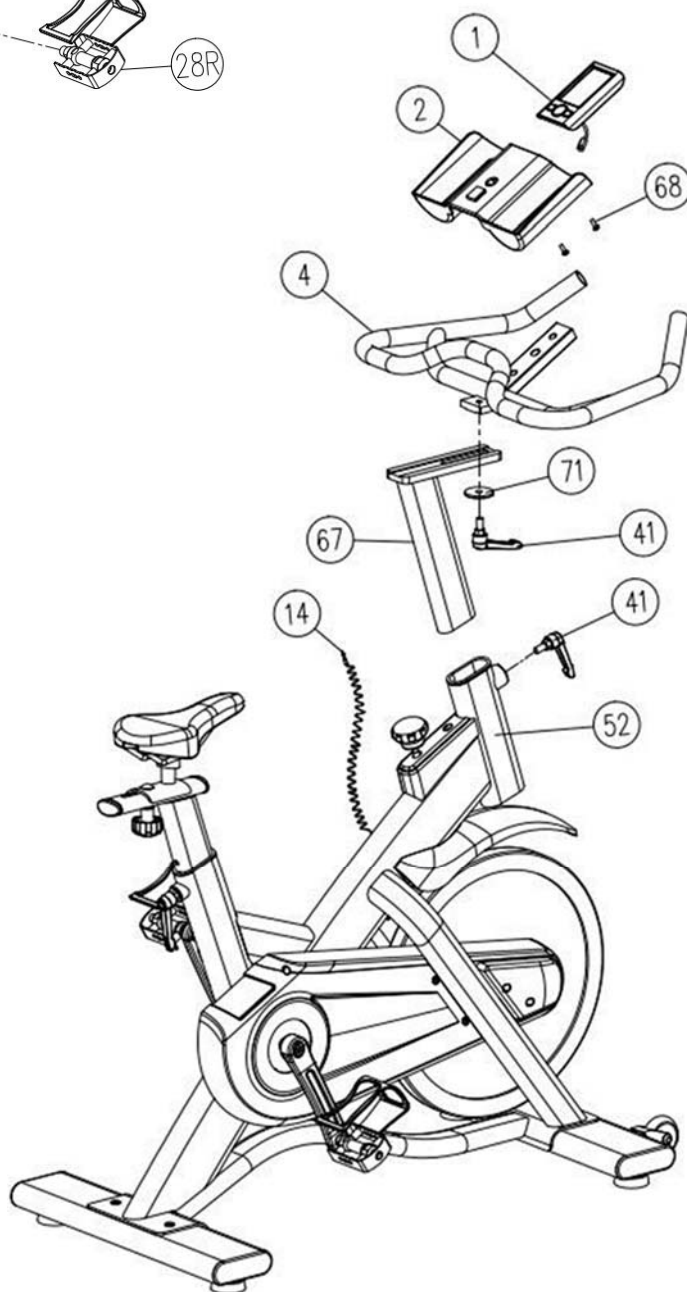

ΠΕΡΙΓΡΑΦΗ ΚΟΝΣΟΛΑΣ

ΠΩΣ ΝΑ ΑΦΑΙΡΕΣΕΤΕ ΤΗ ΜΠΑΤΑΡΙΑ

1. Τραβήξτε το κάλυμμα της μπαταρίας και τοποθετήστε μία μπαταρία CR2032 3V στο πίσω μέρος της οθόνης.
2. Βεβαιωθείτε ότι οι μπαταρίες είναι σωστά τοποθετημένες και τα ελατήρια της μπαταρίας είναι σε σωστή επαφή με τις μπαταρίες.
3. Επανατοποθετήστε το κάλυμμα της μπαταρίας και βεβαιωθείτε ότι είναι ερμητικά κλειστό.
4. Η διάρκεια ζωής της μπαταρίας είναι περίπου 1 έτος υπό κανονική χρήση.
5. Εάν η οθόνη είναι δυσανάγνωστη ή εμφανίζονται μόνο μερικά τμήματα, αφαιρέστε τις μπαταρίες και περιμένετε 15 δευτερόλεπτα πριν την επανεγκαταστήσετε.
6. Η αφαίρεση των μπαταριών θα διαγράψει τη μνήμη του υπολογιστή.

ΠΛΗΚΤΡΑ

- **ENTER:** Πατήστε αυτό το κουμπί για να μπειτε στη λειτουργία ρύθμισης Normal→Time→DIST→CAL→T.H.R | Πατήστε αυτό το κουμπί για να επιβεβαιώσετε τις τιμές ρύθμισης | 3. Κρατήστε το 3 δευτερόλεπτα για να μηδενίσετε όλες τις τιμές.
- **UP:** Αυξάνει την τιμή των Time→DIST→CAL→T.H.R
- **DOWN:** Μειώνει την τιμή των Time→DIST→CAL→T.H.R

ΛΕΙΤΟΥΡΓΙΕΣ

- **AUTO ON/OFF:** Η οθόνη ενεργοποιείται αυτόματα εάν το μηχάνημα άσκησης είναι σε κίνηση. Εάν σταματήσετε την άσκηση για περισσότερα από 4 λεπτά, η οθόνη θα σβήσει και θα μηδενίσει όλες τις τιμές λειτουργίας.
- **TIME:** Πατήστε το ENTER και τα UP/DOWN για να ορίσετε την τιμή που θέλετε.
 - Μέτρηση προς τα επάνω: Χωρίς να ρυθμίσετε την τιμή του χρόνου, η οθόνη θα μετρήσει τον χρόνο από 00:00-99:59.
 - Αντίστροφη μέτρηση: Ρυθμίζοντας το χρόνο άσκησης από 1:00-99:00 λεπτά, η οθόνη θα μετρήσει αντίστροφα από την τιμή ρύθμισης.
- **SPEED:** Εμφανίζει την ταχύτητα της προπόνησής σας σε M/KM ανά ώρα. Η οθόνη θα εμφανίσει την τρέχουσα ταχύτητα από 0,00 ~ 99,9 Km ή Μίλια ανά ώρα.
- **RPM:** Εμφανίζει τις στροφές προπόνησής σας. Η οθόνη θα εμφανίσει τις τρέχουσες RPM από 15 ~ 999.
- **DISTANCE:** Πατήστε το ENTER στη λειτουργία DIS και τα UP/DOWN για να ορίσετε την τιμή που θέλετε.
 - Μέτρηση προς τα επάνω: Χωρίς να ρυθμίσετε την τιμή της απόστασης, η οθόνη θα μετρήσει την απόσταση από 0,1~999,0Km ή Μίλια.
 - Αντίστροφη μέτρηση: Ρυθμίζοντας το χρόνο άσκησης από 1,0~999 Km ή Μίλια, η οθόνη θα μετρήσει αντίστροφα από την τιμή ρύθμισης.



- **CALORIE:** Πατήστε το ENTER και τα UP/DOWN για να ορίσετε την τιμή που θέλετε.
 - Μέτρηση προς τα επάνω: Χωρίς να ρυθμίσετε την τιμή των θερμίδων, η οθόνη θα μετρήσει την απόσταση από 0,1~999,0.
 - Αντίστροφη μέτρηση: Ρυθμίζοντας τις θερμίδες της άσκησης από 1,0~999, η οθόνη θα μετρήσει αντίστροφα από την τιμή ρύθμισης.
- **PULSE** (στόχος καρδιακού παλμού): Πατήστε το ENTER και τα UP/DOWN για να ορίσετε την τιμή που θέλετε.
 - Όριο παλμού: Ρυθμίζοντας την τιμή του ορίου παλμού μεταξύ 60 και 220, η οθόνη θα μετρήσει τους παλμούς σας. Μόλις φτάσετε στην τιμή ρύθμισης, η οθόνη θα αναβοσβήσει μέχρι οι παλμοί σας να πέσουν κάτω από την τιμή ρύθμισης.

Τοποθετώντας τις παλάμες των χεριών σας στους αισθητήρες καρδιακών παλμών, η οθόνη θα εμφανίσει τον καρδιακό σας παλμό σε παλμούς ανά λεπτό (BPM) στην οθόνη LCD.

ΣΗΜΕΙΩΣΗ:

Εάν δεν υπάρχει σήμα για 16 δευτερόλεπτα, η οθόνη θα δείξει "P". Είναι μια συσκευή εξοικονόμησης ενέργειας. Μπορείτε να πατήσετε το πλήκτρο για επανεκκίνηση της λειτουργίας Pulse.

ΠΡΟΣΟΧΗ:

- Θερμοκρασία λειτουργίας: 0°C - +50°C
- Θερμοκρασία αποθήκευσης: -10°C - +60°C.

ΣΥΜΒΟΥΛΕΣ ΠΡΟΠΟΝΗΣΗΣ

Πριν αρχίσετε να χρησιμοποιείτε το προϊόν, συνιστάται να συμβουλευτείτε το γιατρό σας για τον έλεγχο της φυσικής σας κατάστασης καθώς και για να αξιολογήσει τις ιδιαίτερες προφυλάξεις που πρέπει να ληφθούν για αυτή τη συγκεκριμένη φυσική άσκηση.

Για εκείνους που θα χρησιμοποιήσουν το προϊόν για πρώτη φορά χωρίς καμία προηγούμενη εμπειρία άθλησης, θα πρέπει να κάνουν περιορισμένη χρήση του προϊόντος, ειδικά στην αρχή, περιορίζοντας τις συνεδρίες. Δεν πρέπει να χρησιμοποιούν περισσότερες από τρεις φορές την εβδομάδα το μηχάνημα, και οι χρόνοι και οι ταχύτητες εξάσκησης πρέπει να διατηρηθούν στο ελάχιστο δυνατό, τόσο για να εξοικειωθείτε με τα χειριστήρια της κονσόλας όσο για να γίνει μία ομαλή μετάβαση σε ένα πρόγραμμα προπόνησης που δεν έχετε συνηθίσει.

Για όσους αθλούνται και προτίθενται να χρησιμοποιήσουν το προϊόν ως συμπλήρωμα των προπονήσεών τους, καλό είναι να συμβουλευτείτε τον προσωπικό σας γυμναστή για να προγραμματίσετε από κοινού τις ασκήσεις και την υλοποίηση του προγράμματος.

Με την παρακολούθηση του καρδιακού παλμού κατά τη διάρκεια της προπόνησης μπορείτε να ορίσετε τους στόχους της προπόνησης (καύση λίπους, βελτίωση αναπνευστικής λειτουργίας, βελτίωση της καρδιαγγειακής ικανότητας) όπως φαίνεται παρακάτω.

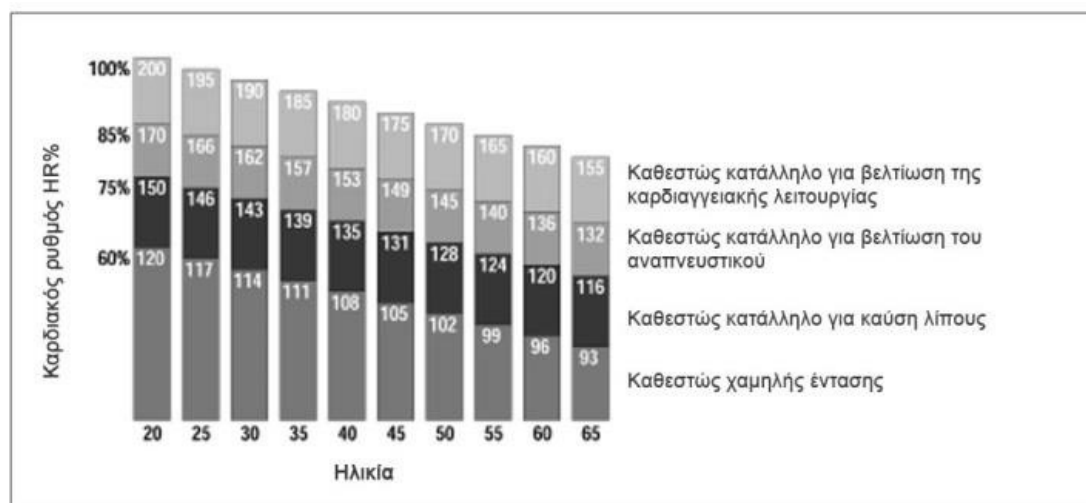

Η χρήση του προϊόντος θα πρέπει να γίνεται σε τρεις φάσεις:

ΠΡΟΘΕΡΜΑΝΣΗ: Πριν από κάθε προπόνηση είναι πάντα καλό να κάνετε κάποιες ασκήσεις για να αυξήσετε τη θερμοκρασία των μυών, να ανεβάσετε τη θερμοκρασία του σώματος και να προετοιμάσετε την καρδιά και τους πνεύμονες.

ΠΡΟΠΟΝΗΣΗ: Ξεκινήστε σε ένα χαμηλό ρυθμό και σταδιακά αυξήστε την ένταση της προπόνησής σας μέχρι οι καρδιακοί ρυθμοί σας να φτάσουν στο επιθυμητό εύρος τιμών. Διατηρήστε όσο το δυνατόν σταθερό το ρυθμό προπόνησης ανάλογα με το στόχο σας. Κατά τη διάρκεια των πρώτων εβδομάδων της χρήσης, συνιστάται οι προπονήσεις να μην ξεπερνούν τα 20 λεπτά.

ΑΠΟΘΕΡΑΠΕΙΑ: Μετά τη χρήση του προϊόντος, αφιερώστε λίγα λεπτά σε διατάσεις για μυϊκή χαλάρωση.

Η προπόνηση σε υψηλή ένταση επιτρέπεται μόνο από επαγγελματίες αθλητές και πολύ καλά εκπαιδευμένους χρήστες.

ΛΙΣΤΑ ΑΝΤΑΛΛΑΚΤΙΚΩΝ

A/A	Περιγραφή	Τμχ	A/A	Περιγραφή	Τμχ
1	Computer	1 PC	31	Bushing	1 PC
2	Bottle cage	1 PC	32	Crank plug	2 PCS
3	Carriage bolt	1 PC	33	Hexagon nut M10	4 PCS
4	Handlebar	1 PC	34	Foot pad	4 PCS
5	Brake knob	1 PC	35	Rear tube	1 PC
6	Brake trim cover	1 PC	36	Bearing6004	2 PCS
7	Hexagon nut M8	2 PCS	37	Washer	2 PCS
8	Brake rod ϕ 10x290	1 PC	38	Chain Cover (inner)	1 PC
9	Bushing plastic	1 PC	39	Screw M4.2x19	6 PCS
10	Square nut	1 PC	40	Screw M4x20	9 PCS
11	Hexagon nut	2 PCS	41	L knob	3 PCS
12	Bushing	1 PC	42	Belt pulley	1 PC
13	Cable plug	1 PC	43	Axle	1 PC
14	Sensor cable	1 PC	44	Hexagon screw	4 PCS
15	Seat	1 PC	45	Belt	1 PC
16	Slider	1 PC	46	Chain Cover (outer)	1 PC
17	Seat post	1 PC	47	Front tube	1 PC
18	Washer	1 PC	48	Screw	2 PCS
19	Knob	1 PC	49	Washer	6 PCS
20	Tube clamp	2 PCS	50	Moving wheel	2 PCS
21	Spring	1 PC	51	End cap	4 PCS
22	Top pin	2 PCS	52	Main frame	1 PC
23	Hexagon nut	2 PCS	53	Cover L	1 PC
24	Screw	9 PCS	54	Flange nut M12	2 PCS
25	Sensor	1 PC	55	Nylon nut M6	2 PCS
26	Screw M8x1.25	2 PCS	56	Adjust ϕ 12	2 PCS
27(L+R)	Crank (L+R)	1 SET	57	Washer	1 PC
28(L+R)	Pedal(L+R)	1 SET	58	Hexagon nut M12	3 PCS
29	Crank plug	2 PCS	59	Flywheel axle	1 PC
30	Flange nut M10	2 PCS	60	Flywheel	1 PC

A/A	Περιγραφή	Τμχ
61	Bearing 6203	3 PCS
62	Washer	2 PCS
63	Drive pipe φ12x145	1 PC
64	Screw M5x8	2 PCS
65	Brake pad	1 PC
66	Flywheel trim cover	1 PC
67	Handlebar post	1 PC
68	Screw	2 PCS
69	Nylon nut	2 PCS
70	Cover R	1 PC
71	Washer	1 PC
72	Harpoon wrench	1 PC
73	Hexagon wrench	1 PC

Το προϊόν TOORX που αγοράσατε, έχει κατασκευαστεί για να σας προσφέρει απροβλημάτιστη λειτουργία για πολλά χρόνια. Όπως όμως κάθε ηλεκτρική συσκευή, έτσι και η δική σας χρειάζεται μεγάλη προσοχή κατά τη διάρκεια της χρήσης και του χειρισμού της. Εάν της φερθείτε με τη δέουσα προσοχή, θα γίνει ο προσωπικός σας γυμναστής για μια ζωή.

Μεγάλη προσοχή απαιτείται:

1. Στην ηλεκτρολογική εγκατάσταση που θα συνδεθεί (π.χ. για αποφυγή αυξομειώσεων τάσης).
2. Σε υγρά που τυχόν βρέξουν το μηχάνημα.
3. Σε αντικείμενα ή ακαθαρσίες που εισχωρήσουν στο μηχάνημα.
4. Σε μετακινήσεις πάσης φύσεως.

ΝΑ ΔΙΑΒΑΖΕΤΕ ΠΑΝΤΑ ΠΡΟΣΕΚΤΙΚΑ ΤΙΣ ΟΔΗΓΙΕΣ ΧΡΗΣΗΣ

ΟΡΟΙ ΕΓΓΥΗΣΗΣ

Η TOORX εγγυάται την καλή λειτουργία της συσκευής για το χρονικό διάστημα 2 ετών.

1. Η εγγύηση ισχύει μόνο εφόσον συνοδεύεται από το νόμιμο παραστατικό αγοράς από εξουσιοδοτημένο κατάστημα (τιμολόγιο πώλησης ή δελτίο λιανικής πώλησης). Σας συνιστούμε το παραστατικό αγοράς να το φυλάξετε μαζί με τους όρους της εγγύησης. Η διάρκεια της εγγύησης δεν παρατείνεται για οποιονδήποτε λόγο.
2. Η εταιρεία αναλαμβάνει να επισκευάσει τη συσκευή δωρεάν, σε περίπτωση βλάβης που οφείλεται αποκλειστικά σε κατασκευαστικό σφάλμα. Η εγγύηση καλύπτει το κόστος των ανταλλακτικών και την εργασία. Η αντικατάσταση ή όχι των ανταλλακτικών είναι στην κρίση των τεχνικών της εταιρείας. Αντικατάσταση συσκευής αποκλείεται.
3. Η συσκευή επισκευάζεται στο χώρο service της εταιρείας ή του εξουσιοδοτημένου αντιπροσώπου. Οποιαδήποτε έξοδα για επισκευή εκτός του χώρου αυτού, επιβαρύνουν τον πελάτη. Επίσης, τα έξοδα μεταφοράς της συσκευής προς το χώρο service από το χώρο του πελάτη και το αντίστροφο, επιβαρύνουν τον πελάτη.
4. Η αποκατάσταση κάθε βλάβης γίνεται σε εύλογο χρονικό διάστημα. Αποκλείεται κάθε είδους απαίτηση για αποζημίωση λόγω καθυστέρησης στην επισκευή βλάβης εξαιτίας ανώτερης βίας.

Η παρούσα εγγύηση ΔΕΝ καλύπτει τις εξής περιπτώσεις:

1. Όταν η συσκευή χρησιμοποιείται για επαγγελματική χρήση όπως σε γυμναστήρια, φυσικοθεραπευτήρια κλπ.
2. Όταν έχει γίνει προσπάθεια αποκατάστασης της βλάβης από άτομο μη εξουσιοδοτημένο για το σκοπό αυτό.
3. Όταν η βλάβη προέλθει από κακή συναρμολόγηση, χρήση και κακή ηλεκτρολογική εγκατάσταση π.χ. κομμένα καλώδια, κακή προσαρμογή εξαρτημάτων, αυξομειώσεις τάσεων στο δίκτυο της ΔΕΗ.
4. Εξαρτήματα που έχουν καταστραφεί από υπαιτιότητα του χρήστη όπως σπασμένα πλαστικά μέρη, κακή χρήση της δεξαμενής νερού, φθορές κατά τη μετακίνηση του μηχανήματος.
5. Εξαρτήματα όπως: τάπητες, μάντες κίνησης, μετασχηματιστές, συρματόσχοινα, δάπεδα και πλευρικά πατήματα θεωρούνται αναλώσιμα και δεν καλύπτονται από την εγγύηση.

A. ΛΕΟΣ Α.Ε.

Έδρα Αντιπροσωπείας & Service: Λεύκης 111, Τ.Κ. 145 68 Κρυονέρι, Αττική

Τηλέφωνο: (+30) 210 953 6512

E-mail: service@leos.gr

Ιστοσελίδα: www.leos.gr



Λεύκης 111, 14568 Κρυονέρι, ΑΘΗΝΑ

Τηλ.: 210 9536512

e-mail: service@leos.gr, www.leos.gr